

Rim-ex installation and user manual

Rim-ex montaj ve kullanım kılavuzu / Spülrandlose wcs - montageanleitung und benutzhandbuch

Manuel d'installation et d'utilisation de Rim-ex / Manuale di installazione e utilizzo Rim-ex

Инструкция по установке и эксплуатации Rim-ex

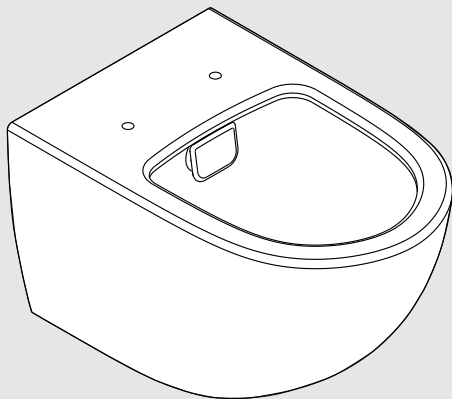

321915-16092024-00

	Page
Rim-ex kanalsız yıkama sistemli klozetler kullanım kılavuzu.....	2
Rim-ex flushing system wcs user manual.....	4
Rim-ex wc ohne spülrand gebrauchsanleitung.....	6
Manuel d'utilisation des Wc a systeme de rinçage Rim-ex.....	9
Manuale di utilizzo del sistema di scarico rim-ex per wc.....	12
Инструкция пользователя для Системы смыва унитазов Rim-ex	15
Rim-ex flow regulator/Rim-ex debi kısıcı	
Spülstrombremse für spülrandlose wcs/Regalateur de flux Rim-ex	
Regolatore di flusso Rim-ex/Регулятор потока воды Rim-ex.....	18
Rim-ex cleaning brochure/Rim-ex temizlik broşürü	
Spülrandlose wcs - reinigungshinweise /Brochure de nettoyage avec Rim-ex	
Brochure di pulizia Rim-ex /Инструкция по очистке Rim-ex	19
Bidet installation brochure/Taharet montaj broşürü	
Bidet montageanleitung/Brochure de d'installation de bidet	
Brochure di pulizia rim-ex /Инструкция по установке биде.....	20

Rim-ex kanalsız yıkama sistemli klozetler kullanım kılavuzu

1.Rim-ex kanalsız yıkama sistemi tanıtımı

1.1. Rim-ex sistemi; koruyucu rozet, Rozet altı fonksiyonel su dağıtım hücresi ve hareketli taharet ucundan oluşan bir sistemdir.

2.Kullanımda uygulanacak kurallar

2.1. Koruyucu rozet, fonksiyonel su dağıtım hücrelerinden ve taharet ucundan oluşan set bir bütündür, set üzerindeki parçalardan birisi zarar gördüğünde tüm setin değişmesi gerekir.

2.2. Koruyucu rozet, temizlenebilmesi için çıkarılıp takılabilir şekilde tasarlanmıştır. Koruyucu rozetin yanlarından çekerek seti temizleyebilir ve tekrar yerine takabilirsiniz.

2.3. Koruyucu rozet setini sabun bazlı bir temizleyici ile temizleyebilirsiniz.

2.4. Koruyucu rozet iç plastiğini değiştirmek gerektiğinde servis/satış sonrası hizmetlerden destek almanız önerilir.

2.5. Tüm asma tip Rim-ex sistemli ürünler mutlaka uyumlu gömme rezervuarlar ile kullanılmalıdır. Gömme rezervuar harici yıkama sistemleri ile kullanım durumunda fonksiyonel problemler yaşanabilir.

2.6. Asma Rim-ex klozetlere ait testler EN 997 de belirtilen aşağıdaki gömme rezervuar standart bilgilerine göre 6 lt ye ayarlı olarak yapılmıştır.

Bunun dışındaki koşullarda ürününüz su sıçratabilir ya da ürününüzde fonksiyon sorunu yaşanabilir.

Detaylar aşağıdaki şekildedir:

Gömme Rezervuar Boru Tipi: C tipi

Yıkama Debisi: 2,1±0,1 l/s

Etki Kuvveti: 0,35 s - 0,5 s arası 3,8 ±0,1 N, maksimum 4 ±0,1 N



Gömme rezervuarın katalog ölçüsü dışında bağlanması sonucu ürününüz su sıçratabilir ya da ürününüzde fonksiyon sorunu yaşanabilir.

3.Tüm rozet yüzeyler kullanım ve bakım kılavuzu

3.1. Tüm rozet yüzeyleri her hafta sabunlu bez ile silinip,kuru bez ile kurulanması temizlik için yeterlidir.

3.2. Su sertliğinin fazla olduğu yerlerde krom kaplamalı yüzey daha sık aralıklarla silinerek yüzeyde gri lekelerin oluşması önlenir.

3.3. Tüm rozet yüzeylerini temizlemek için aşındırıcı ve sert malzemeler içeren bir yüzü yeşil süngerler veya bulaşık telleri kullanılmamalıdır.

3.4. Aşırı kirlenme olması durumunda, ürünün yüzeyine zarar verecek tuz ruhu, benzer asitli sıvılar ve toz temizleyiciler kullanılmamalıdır.

3.5. Krom kaplı ürünler altı ayda bir kez veya gerektiğinde gazyağı ile ıslatılmış yumuşak bir bez ile silinmelidir.

Rim-ex kanalsız yıkama sistemli klozetler kullanım kılavuzu

4.Montaj sırasında dikkat edilecek hususlar

- 4.1. Montajın yetkili servisler tarafından yapılması önerilmektedir.
- 4.2. Montaj öncesi altyapı hazırlanırken montajı yapılacak ürünlerin teknik katalogta belirtilen ölçüleri dikkate alınmalıdır.
- 4.3. Asma klozetler, gömme rezervuar montaj sistemine monte edilmelidir. Bu ürünler doğrudan duvara monte edilmemelidir.
- 4.4. Ürün montajında ürün ile birlikte verilen veya tavsiye edilen yan malzemeler kullanılmalıdır.
- 4.5. Montajda çimento, alçı, vb. donarken genleşen malzemeler kullanılmamalıdır.

5.Kullanım, bakım, nakliye ve onarımda uygulanacak kurallar

- 5.1. Ürünler, taşıma ve depolama sırasında yeterli koruma altına alınmalı ve darbelerden korunmalıdır.
- 5.2. Ürünler içine su dolarak don etkisi ile çatlamaması için kapalı alanda muhafaza edilmelidir.
- 5.3. Klozetin hazne içerisine sifonu tıkayacak yabancı maddeler (harç, kireç, bez havlu, kağıt havlu, sigara izmariti, vb) atılmamalıdır.
- 5.4. Bina içi tesisat, su deposu ve şebeke suyundan gelen tortu ve yabancı maddelerin seramik yüzey üzerinde leke bırakmaması için düzenli olarak asitli ve aşındırıcı malzeme içermeyen sıvı temizlik maddeleri ile temizlenmelidir. Uzun süre temizlenmeyen seramik yüzeylerde kalıcı izler oluşabilir.
- 5.5. Asitli ve aşındırıcı toz içeren temizleyiciler veya sert temizlik araçları (tel, sünger, vb.) ile seramik ürünler temizlenmemelidir.
- 5.6. Seramik ürünlerin termal şoklara (çok aşırı sıcak su dökülmesi) maruz kalmamalarına dikkat edilmelidir.

6.Garanti kapsamı dışında kalan hususlar

Aşağıda belirtilen hususlar garanti kapsamı dışındadır.

- 6.1. Klozet Haznesi içine katılacak aşındırıcı malzemeler , aşırı kireçli su ve hatalı kullanım sonucu oluşabilecek hasarlar,
- 6.2. Ürün montajında, ürün ile birlikte verilen veya tavsiye edilen yan malzemelerin kullanılmaması,
- 6.3. Ürünün teknik katalog ve kullanma kılavuzunda belirtilen hususlara aykırı olarak monte edilmesi ve kullanılmasından kaynaklanan arızalar,
- 6.4. Ürünün müşteriye tesliminden sonra taşıma veya depolanması sırasında iyi korunmamasından dolayı meydana gelebilecek hasarlar,
- 6.5. Talimatlara uygun şekilde yapılmayan montaj, bakım, onarım ve demontaj nedeniyle oluşan arızalar,
- 6.6. Montajda çimento, alçı, vb. donarken genleşen malzemeler kullanılması,
- 6.7. Seramik ürünlerinin termal şoklara (çok aşırı sıcak su dökülmesi) maruz kalması

Rim-ex flushing system wcs user manual

1. Introduction of Rim-ex flushing system

1.1. Rim-ex flushing system system consists of protective badge, functional water dispersion cell behind and (optional) removable bidet pipe

2. Rules about use of liquid detergent tank and Rim-ex wc

2.1. Protective badge, functional water dispersion cell and (optional) bidet pipe are all fixed together and when any of the parts on the set breaks down, the entire part set is required to be replaced.

2.2. The set which consists of protective badge, (optional) bidet pipe and external distribution duct is designed to be removed and re-mounted for cleaning purposes. You can clean the set by pulling the sides of the protective badge and re-mount it. To remove the protective badge, you should only pull by the sides and likewise, you can fit it by pushing.

2.3. You can clean the protective badge set with a soap-based cleaner.

2.4. When you want to replace the internal rubber of protective badge, we recommend that you consult service/after-sale service for support.

2.5. Wall Hung Rim-ex system products should be definitely used with compatible concealed cisterns. Functional problems may occur if flushing systems other than concealed cisterns are used.

2.6. The tests of wall hung Rim-ex WCs are carried out for 6 lt in accordance with the following concealed cistern standard information set out in EN 997 In other circumstances, your product may splash water or you may experience functional problem with your product.

The details are as follows:

Concealed Cistern Pipe Type: Type C

Flushing Flow Rate: $2,1 \pm 0,1$ l/s

Impact Force: $3,8 \pm 0,1$ N between 0,35 s and 0,5 s, maximum $4 \pm 0,1$ N



Your product may splash water or you may experience functional problem if the dimensions indicated in the catalogue of the concealed cistern are not considered.

3. Use and maintenance manual for all badge surfaces

3.1. All badge surfaces should be wiped with soapy cloth and dried with dry cloth every week for cleaning purposes.

3.2. On the areas where water hardness is high, badge surfaces should be wiped more frequently to avoid build-up of gray stains on the surface.

3.3. To clean all badge surfaces of the product; do not use abrasive sponges whose one side is green or steel wools that contain hard substances.

3.4. In case of excessive contamination, do not use hydrochloric acid, similar acidic liquids and powder cleaners which would damage the product surface.

3.5. Chrome-coated products should be wiped by a soft cloth dampened with kerosene once

Rim-ex flushing system wcs user manual

4. Considerations during installation

- 4.1. The installation should strictly be undertaken by the authorized service.
- 4.2. While designing the infrastructure prior to the installation, consider the technical manuals of the product and dimensions indicated.
- 4.3. Wall-mounted WCs should be fitted to concealed cistern installation system and wall-mounted bidets should be installed by the special installation apparatus supplied with the product. These products should not be directly mounted on the wall.
- 4.4. Auxiliary materials accompanying the product, or recommended auxiliary materials should be used in installation.
- 4.5. Materials that expand while freezing such as cement, plaster, etc. should not be used in installation.

5. Rules for use, maintenance, transport and repair

- 5.1. Sufficiently and properly protect the products against impact during handling and storage.
- 5.2. Store the products in indoor spaces to avoid fracture due to freezing effect induced by water build-up.
- 5.3. Do not throw foreign objects (plaster, lime, cloth towel, paper towel, cigarette stub etc.) in WC, squatting pan and urinal chambers that might plug their siphons.
- 5.4. In order to avoid stains on the surface caused by residues and foreign objects from the plumbing system in the building, water tank and mains, they should be regularly cleaned by liquid cleaners that do not contain acidic and abrasive materials. Permanent spots may occur on surfaces that are not cleaned for a long period of time.
- 5.5. Do not clean products with cleaners that contain acidic and abrasive powder or hard cleaners (wool, sponge etc.).
- 5.6. Do not expose products to thermal shocks (pouring of extremely hot water).

6. Conditions out of warranty coverage

The following conditions are outside the warranty coverage.

- 6.1. Damages due to abrasive materials added in WC Chamber and use of excessive limewater and wrong use,
- 6.2. Failure to use the auxiliary materials accompanying the product, or recommended auxiliary materials in installation,
- 6.3. Defects caused by the failure to install and use the product in compliance with the technical manual or the instructions manual,
- 6.4. Damages due to poor protection of the product during handling or storage after delivery to the customer,
- 6.5. Damages due to improper installation, maintenance, repair and demounting by unauthorized people,
- 6.6. Using materials that expand while freezing such as cement, plaster, etc. in installation,
- 6.7. Exposure of products to thermal shocks (pouring of extremely hot water).

Rim-ex wc ohne spülrand gebrauchsanleitung

1. Einführung des spülrandlosen spülsystems Rim-ex

1.1. Der Rim-ex Spülverteiler besteht aus einer Schutzabdeckung, hinter der sich ein einstellbarer Spülverteiler verbirgt, sowie einer (optionalen) Bidetdüse.

2. Gebrauchsanweisung für das Rim-ex wc

2.1. Der gesamte Spülverteiler, bestehen aus Spülverteiler, einstellbarer Spülvolumenscheibe und optionaler Bidetdüse, bildet ein Set, das beim Ausfall einer Komponente komplett getauscht werden muss.

2.2. Der Spülverteiler, bestehen aus Spülverteiler, einstellbarer Spülvolumenscheibe und optionaler Bidetdüse, ist so ausgelegt, dass dieser zu Reinigen durch Ziehen an den Seiten abgenommen und später wieder eingesetzt werden kann. Zum Wiederanbringen das Teil festdrücken.

2.3. Der Spülverteiler kann mit einem Reiniger auf Seifenbasis gereinigt werden.

2.4. Wenn das Gummi an der Innenseite des Spülverteilers ausgetauscht werden muss, wenden Sie sich an den Kundendienst.

2.5. Wandmontierte Rim-ex-Systemkomponenten dürfen ausschließlich mit kompatiblen Unterputzspülkästen eingesetzt werden. Bei Verwendung von anderen Spülsystemen als den dazu bestimmten Unterputzspülkästen kann es zu Funktionsstörungen (wie Überspritzen) kommen.

2.6. Wandmontierte spülrandlose Rim-ex-WCs werden in Übereinstimmung mit den folgenden Standardangaben für Unterputzspülkästen gemäß EN 997 für 6 Liter getestet.

Folgende Angaben sind zu beachten:

Rohrtyp Unterputzspülkasten: Typ C

Spülvolumenstrom: $2,1 \pm 0,1$ l/s

Aufprallkraft: $3,8 \pm 0,1$ N zwischen 0,35 s und 0,5 s, maximal $\pm 0,1$ N



Es kann Wasser aus dem WC spritzen oder eine Funktionsstörung auftreten, wenn die im Katalog für Unterputzspülkästen angegebenen Angaben nicht eingehalten werden.

3. Gebrauchs- und pflegeanweisungen für chromoberflächen

3.1. Die Oberfläche von chrombeschichteten Teilen zum Reinigen einmal wöchentlich mit einem in Seifenlösung getränkten Tuch abwischen und anschließend mit einem weichen Tuch abtrocknen.

3.2. In Regionen mit einem hohen Wasserhärtegrad müssen chrombeschichtete Oberflächen öfter gereinigt werden, um zu verhindern, dass sich auf der Oberfläche Flecken bilden.

3.3. Zum Reinigen der chrombeschichteten Oberflächen dieser Garnitur bitte keine Reinigungsschwämme mit einer speziellen Scheuerschicht oder Stahlschwämme mit harten Bestandteilen verwenden.

3.4. Bei hartnäckigen Verschmutzungen bitte keine Salzsäure, vergleichbare säurehaltige Flüssigkeiten oder Scheuerpulver verwenden.

Rim-ex wc ohne spülrand gebrauchsanleitung

4. Montagehinweise

- 4.1. Die Installation sollte ausschließlich von einem Fachhandwerker durchgeführt werden.
- 4.2. Bei der Auslegung der für die Installation erforderlichen Infrastruktur sind die technische Betriebsanleitung des Produkts und die darin angegebenen Maße zu beachten.
- 4.3. Wandmontierte WCs müssen an ein passendes Unterputzpülkastensystem angeschlossen werden. Wandmontierte WCs mit Bidetfunktion. Diese Teile dürfen nicht direkt an der Wand montiert werden.
- 4.4. Im Lieferumfang enthaltene Hilfsmittel oder sonstiges empfohlenes Zubehör ist bei der Installation zu verwenden.
- 4.5. Materialien, die sich bei Frost ausdehnen (wie Zement, Gips und dergleichen) dürfen bei der Installation nicht verwendet werden.

5. Gebrauchs-, pflege-, transport- und reparaturanweisungen

- 5.1. Die Produkte sind ausreichend und auf geeignete Weise gegen Stoßweinigwirkungen während des Handlings und der Lagerung zu schützen.
- 5.2. Die Produkte ausschließlich in Innenräumen lagern, um Bruchschäden durch gefrierende Wasseransammlungen zu vermeiden.
- 5.3. Keine Fremdkörper (Gips, Kalk, Stofftücher, Papiertücher, Zigarettenstummel und dergleichen), die den Siphon verstopfen können, in WCs oder Urinale werfen.
- 5.4. Um zu vermeiden, dass sich auf den Keramikoberflächen Flecken durch Rückstände und Fremdkörper aus Gebäudeinstallationen, Wassertanks und dem Leitungsnetz bilden, sollten sie regelmäßig mit einem säure- und scheuermittelfreiem Flüssigreinerer gereinigt werden. Auf keramischen Oberflächen, die lange nicht gereinigt worden sind, können sich dauerhafte Flecken bilden.
- 5.5. Keramikteile dürfen nicht mit säure- oder scheuermittelhaltigen Reinigungsmitteln und Scheuerpulver, bzw. mit harten Gegenständen (Stahl- und Scheuerschwämmen und dergleichen), gereinigt werden.
- 5.6. Sehr starke Temperaturschwankungen (z.B. durch Befüllen mit extrem heißem Wasser) sind bei Keramikteilen grundsätzlich zu vermeiden.

6. Garantieausschluss

Von der Garantie ausgeschlossen sind:

- 6.1. Schäden durch scheuernde Substanzen, die in die WC-Schüssel gegeben worden sind, oder Schäden die auf die Anwendung von stark kalkhaltigem Wasser sowie Fehlanwendungen zurückzuführen sind.
- 6.2. Schäden durch Nichtanwendung der im Lieferumfang enthaltenen Hilfsmittel oder des empfohlenen Installationszubehörs.
- 6.3. Mängel, die auf die Nichtbeachtung der technischen Anleitung und der Gebrauchsanweisung bei der Installation und der Anwendung zurückzuführen sind.

Rim-ex wc ohne spülrand gebrauchsanleitung

- 6.4. Schäden, die auf unzureichenden Schutz des Produkts während des Handlings und der Lagerung seitens des Kunden zurückzuführen sind.
- 6.5. Schäden durch unsachgemäße Installation, Wartung, Reparatur und Demontage durch unqualifizierte Personen.
- 6.6. Verwendung von Materialien bei der Installation, die sich bei Frost ausdehnen, zum Beispiel Zement, Gips und dergleichen.
- 6.7. Keramikteile, die starken Temperaturschwankungen ausgesetzt waren (z.B. durch Befüllen mit extrem heißem Wasser).

Manuel d'utilisation des wc a systeme de rinçage Rim-ex

1. L'introduction Rim-ex wc sans bord de chasse

1.1. Le système Rim-ex est un système composé d'un diffuseur protecteur permettant une distribution optimale de l'eau, ce diffuseur peut être démonté pour un entretien régulier.

2. Les règles à appliquer lors de l'usage

2.1. Le diffuseur est composé d'une partie en plastique et de joints, il faut remplacer l'ensemble quand une des pièces sur le jeu est endommagée.

2.2. Le diffuseur est conçu de manière à pouvoir être retiré et remonté pour qu'il puisse être nettoyé. Vous pouvez nettoyer le diffuseur, et le remonter de nouveau à sa place. Comme il suffit simplement de tirer sur les côtés du diffuseur afin de l'ôter de son emplacement, il suffit d'exercer une pression pour le repositionner.

2.3. Vous pouvez nettoyer le diffuseur avec un agent à base de savon.

2.4. Il est recommandé que vous demandiez l'assistance du service après-vente quand il est devenu nécessaire de remplacer le plastique intérieur du diffuseur.

2.5. Tout le murale hung WC dans le système Rim-ex doivent être absolument utilisés avec des réservoirs encastrés compatibles. Des problèmes de fonctionnement peuvent en effet apparaître en cas d'usage du réservoir encastré avec d'autres systèmes de nettoyage par déclenchement.

2.6. Les essais afférents à ce murale hung WC sont effectués en étalonnage de 6 l et selon les informations de réservoir standard encastré, spécifiés dans la norme EN 997

En dehors de ces spécifications, votre produit peut éclabousser de l'eau ou bien vous pouvez rencontrer des problèmes de fonctionnement au niveau de votre produit.

Les détails sont comme suivants:

Le type de tuyau du réservoir encastré: type C

Le débit de chasse: $2,1 \pm 0,1$ l/s

La force d'impact: $3,8 \pm 0,1$ N entre 0,35 s - 0,5 s, $4 \pm 0,1$ N au maximum



Hors de ces spécifications ou des dimensions indiquées dans le catalogue lors du branchement du réservoir encastré, votre produit peut éclabousser de l'eau ou vous pouvez rencontrer des problèmes de fonctionnement de votre produit

3. Guide d'usage et d'entretien pour toutes les surfaces diffuseurs

3.1. Pour un nettoyage optimal, il suffit de nettoyer les surfaces du produit avec un chiffon savonneux toutes les semaines et d'essuyer avec chiffon sec.

3.2. La formation des tâches grisâtres sur la surface peut être évitée, en essuyant la surface à des intervalles plus fréquents aux endroits où la dureté d'eau est plus élevée.

3.3. On ne doit pas faire usage des éponges dont une face est verte, comprenant des substances abrasives et rigides et des laines d'acier pour nettoyer les surfaces du produit.

3.4. En cas d'encrassement extrême, on ne doit pas faire usage d'acide chlorhydrique, de liquides acides similaires et de détergents en poudre, pouvant endommager les surfaces.

Manuel d'utilisation des wc a systeme de rinçage Rim-ex

3.5. Les produits chromés doivent être essuyés avec un chiffon doux, imbibé dans du pétrole lampant, une fois tous les six mois ou bien en cas de nécessité

4. Les points à tenir en considération lors du montage

- 4.1. Le montage doit être absolument effectué par les services agréés.
- 4.2. Les dimensions des produits à monter, indiquées dans le catalogue technique doivent être prises en compte, tandis que la substructure est préparé avant le montage.
- 4.3. Les WC muraux doivent être montés sur le système de montage du réservoir encastré, et les bidets muraux au moyen d'un appareil spécial, délivré avec le produit. Les produits ne doivent pas être directement montés sur le mur.
- 4.4. Les matériaux auxiliaires, remis avec le produit ou recommandé ne doivent pas être utilisés lors du montage du produit.
- 4.5. Des matériaux qui se dilatent tels que le ciment, le plâtre, etc. ne doivent pas être utilisés lors du montage du produit.

5. Les règles à appliquer lors de l'utilisation, de l'entretien, du transport et de la réparation

- 5.1. Les produits doivent être suffisamment protégés pour être préservés des chocs lors de leur portage et de leur emmagasinage.
- 5.2. Les produits doivent être conservés dans des espaces couverts, pour qu'ils ne se fissurent pas sous l'effet du gel à la suite de l'infiltration de l'eau.
- 5.3. On ne doit pas jeter de matières étrangères (mortier, chaux, serviette en tissu, serviette en papier, mégot de cigarette, etc.) pouvant obstruer le siphon.
- 5.4. La surface doit être régulièrement nettoyée avec des agents de nettoyage, ne comprenant pas de matériaux acides et abrasifs, pour que les résidus et matières étrangères venant de l'installation du bâtiment, du réservoir d'eau et de l'eau de réseau ne laissent pas de traces. Des traces permanentes peuvent être formées sur les surfaces qui ne sont pas nettoyées régulièrement.
- 5.5. Les produits ne doivent pas être nettoyés par des agents de nettoyage comprenant de la poudre acide et abrasive ou des produits de nettoyage rigides (Laine, éponge, etc.).
- 5.6. Il faut s'assurer également que les produits ne subissent pas de chocs thermiques.

6. Points demeurant hors de la couverture de garantie

Les points sous mentionnés sont hors garantie :

- 6.1. Les dégâts survenus à la suite de l'insertion de matériaux abrasifs dans la cuvette de WC, d'une eau excessivement dure et d'un usage inadapté.
- 6.2. L'utilisation inadaptée des matériaux auxiliaires au montage du produit, remis avec le produit ou recommandés.
- 6.3. Les dégâts provoqués par le montage et l'emploi du produit, en contradiction avec les points spécifiés dans le catalogue technique et le guide d'emploi,
- 6.4. Les dégâts pouvant survenir en l'absence de protection adéquate du produit lors de son portage ou de son emmagasinage à la suite de sa livraison chez le client.

Manuel d'utilisation des wc a systeme de rinçage Rim-ex

- 6.5. Les dégâts occasionnés du fait de montages, entretiens, réparations et démontages défectueux, réalisés par des personnes non compétentes.
- 6.6. L'utilisation lors du montage de matériaux se dilatant tels que le ciment, le plâtre, etc.,
- 6.7. L'exposition des produits aux chocs thermiques.

Manuale di utilizzo del sistema di scarico Rim-ex per wc

1. Introduzione al sistema di lavaggio senza scarico Rim-ex

1.1. Sistema di Rim-ex; Si tratta di un sistema composto da una rosetta protettiva, una cellula funzionale di distribuzione dell'acqua sotto la rosetta e una bocchetta bidet mobile.

2. Regole da applicare in uso

2.1. Il set composto da rosetta protettiva, cellula funzionale di distribuzione dell'acqua e bocchetta per bidet è un tutt'uno, quando una delle parti dell'apparecchio è danneggiata, è necessario sostituire l'intero apparecchio.

2.2. la rosetta protettiva è progettata per essere rimovibile per la pulizia. È possibile pulire l'apparecchio tirando ai lati la rosetta protettiva e rimontarlo nuovamente.

2.3. È possibile pulire il set della rosetta protettiva con un detergente a base di sapone.

2.4. Quando è necessario sostituire la plastica interna rosetta protettiva, si consiglia di avvalersi del supporto del servizio assistenza/post-vendita.

2.5. Tutti i prodotti del sistema Rim-ex di tipo sospeso devono essere utilizzati con cassette di scarico ad incasso compatibili. Possono verificarsi problemi funzionali se utilizzati con sistemi di scarico diversi dalle cassette ad incasso.

2.6. I test per i WC sospesi Rim-ex sono stati eseguiti secondo le seguenti informazioni standard sulla cassetta nascosta specificate nella norma EN 997, adattate a 6 litri.

In altre circostanze, il prodotto potrebbe spruzzare acqua oppure potrebbe presentare un problema funzionale.

I dettagli sono i seguenti:

Tipo di tubo per cassetta nascosta: tipo C

Portata di lavaggio: $2,1 \pm 0,1$ l/s

Forza d'impatto: $3,8 \pm 0,1$ N tra 0,35 s - 0,5 s, massimo $4 \pm 0,1$ N



Se la cisterna nascosta è collegata al di fuori delle dimensioni del catalogo, il prodotto potrebbe spruzzare acqua o potrebbe avere un problema funzionale.

3. Manuale di uso e manutenzione di tutte le superfici della rosetta

3.1. Per la pulizia è sufficiente pulire tutte le superfici della rosetta ogni settimana con un panno insaponato e asciugarle con un panno asciutto.

3.2. Nei luoghi in cui la durezza dell'acqua è elevata, la superficie cromata può essere pulita più frequentemente per evitare macchie grigie sulla superficie.

3.3. Non utilizzare spugne o pagliette verdi contenenti materiali abrasivi e duri per pulire tutte le superfici della rosetta.

3.4. In caso di contaminazione eccessiva, non utilizzare acqua spiritosa, liquidi acidi simili e detersivi in polvere poiché potrebbero danneggiare la superficie del prodotto.

Manuale di utilizzo del sistema di scarico Rim-ex per wc

3.5. I prodotti cromati devono essere puliti una volta ogni sei mesi o secondo necessità con un panno morbido inumidito con cherosene.

4. Cose da considerare durante l'installazione

4.1. Si consiglia di far eseguire l'installazione da servizi autorizzati.

4.2. Nella preparazione dell'infrastruttura prima dell'installazione è opportuno tenere conto delle dimensioni dei prodotti da installare, specificate nel catalogo tecnico.

4.3. I WC sospesi devono essere montati su un sistema di montaggio con cassetta nascosta. Questi prodotti non devono essere montati direttamente sulla parete.

4.4. I materiali supplementari forniti o consigliati con il prodotto devono essere utilizzati durante l'assemblaggio del prodotto.

4.5. Durante il montaggio non devono essere utilizzati materiali che si espandono con il gelo, come cemento, gesso, ecc.

5. Regole da applicare nell'uso, manutenzione, trasporto e riparazione

5.1. I prodotti devono essere adeguatamente protetti e protetti dagli urti durante il trasporto e lo stoccaggio.

5.2. I prodotti devono essere conservati al chiuso per evitare che si riempiano d'acqua e si rompano a causa del gelo.

5.3. Materiali estranei (malta, calce, asciugamani di stoffa, carta assorbente, mozziconi di sigarette, ecc.) che ostruiscono lo scarico non devono essere gettati nel WC.

5.4. Le installazioni interne devono essere pulite regolarmente con detergenti liquidi che non contengano materiali acidi o corrosivi per evitare che sedimenti e sostanze estranee provenienti dal serbatoio dell'acqua e dall'acqua di rete lascino macchie sulla superficie ceramica. Sulle superfici ceramiche che non vengono pulite per lungo tempo possono formarsi segni permanenti.

5.5. I prodotti ceramici non devono essere puliti con detergenti contenenti polveri acide e abrasive o strumenti duri per la pulizia (filo, spugna, ecc.).

5.6. È necessario prestare attenzione per garantire che i prodotti ceramici non siano esposti a shock termici (fuoriuscita di acqua estremamente calda).

6. Questioni escluse dall'ambito della garanzia

I seguenti articoli non rientrano nell'ambito della garanzia:

6.1. Danni che possono verificarsi a causa di materiali abrasivi aggiunti alla tazza del WC, acqua eccessivamente calcarea e uso improprio,

6.2. Non utilizzare i materiali laterali forniti o consigliati con il prodotto durante l'assemblaggio del prodotto,

6.3. Malfunzionamenti causati dall'installazione e dall'uso del prodotto contrario a quanto specificato nel catalogo tecnico e nel manuale d'uso,

6.4. Danni che possono verificarsi a causa della scarsa protezione del prodotto durante il trasporto o lo stoccaggio dopo la consegna al cliente,

Manuale di utilizzo del sistema di scarico Rim-ex per wc

6.5. Malfunzionamenti causati da montaggio, manutenzione, riparazione e smontaggio non eseguiti in conformità con le istruzioni,

6.6. Utilizzando materiali che si espandono quando congelati, come cemento, gesso, ecc., durante il montaggio,

6.7. Esposizione dei prodotti ceramici a shock termici (fuoriuscita di acqua estremamente calda)

Инструкция пользователя для Системы смыва унитазов Rim-ex

1. Описание системы безободкового смыва чаши унитаза (Rim-ex)

1.1. Система Rim-ex – система смыва чаши унитаза, состоящая из декоративной накладки, системы подачи воды и скрытой бидетки (опция).

2. Порядок использования системы

2.1. Декоративная накладка, функциональная узел распределения воды и наконечник (опция), представляют собой единое целое, и если один из компонентов системы будет поврежден, необходимо менять весь узел целиком.

2.2. Комплект из декоративной накладки, узла распределения воды и наконечника бидетки спроектированы таким образом, чтобы обеспечить возможность лёгкой разборки, промывки и установки на место. Декоративную накладку можно вынимать и установить на место без дополнительных инструментов. Чтобы вынуть накладку необходимо потянуть за нее, а для установки на прежнее место, необходимо вставить обратно в канал подачи воды и слегка нажать до полной фиксации.

2.3. Декоративную накладку можно мыть и чистить с помощью жидких моющих средств на основе мыла.

2.4. При необходимости замены внутренних резиновых уплотнителей или других деталей, обратитесь в авторизованный сервисный центр.

2.5. Все подвесные унитазы с системой Rim-ex должны обязательно использоваться с рекомендованными инсталляциями. Возможны проблемы функционирования при использовании не рекомендованных встроенных систем инсталляций

2.6. Все подвесные унитазы прошли испытания в рамках программы испытаний стандарта EN 997 для скрытых систем смыва, отрегулированных на 6 литров. При нарушении установленных требований, во время работы изделия могут возникать брызги или нарушение функциональности.

Требования к инсталляциям:

Скрытая система инсталляции: тип C

Скорость подачи воды для смыва: $2,1 \pm 0,1$ л/сек

Сила потока воды: $3,8 \pm 0,1$ N в интервале 0,35сек-0,5сек, максимальная $4 \pm 0,1$ N



При несоблюдении указанных выше требований к скрытым системам инсталляций, данное изделие может производить излишнее количество брызг или его функционирование может быть некорректным.

3. Руководство по применению и уходу

3.1. Для очистки поверхностей изделия достаточно раз в неделю протирать их вначале тряпкой, смоченной в воде с разведённым в нем жидким моющим средством, затем сухой.

3.2. Чтобы предотвратить появление на поверхности изделия известковых отложений, в системах с повышенной жесткостью воды, рекомендуется протирать такие поверхности чаще.

3.3. Для очистки поверхностей никогда не используйте абразивные чистящие средства, зелёную сторону губки для посуды или проволочные мочалки.

Инструкция пользователя для Системы смыва унитазов Rim-ex

3.4. В случаях повышенного загрязнения, никогда не применяйте отбеливатели, кислоты и порошковые средства чистки, которые могут повредить изделие.

3.5. Изделия с хромированным покрытием необходимо протирать тряпкой, смоченной в керосине каждые 6 месяцев или чаще, при необходимости.

4. Важные требования, которые необходимо соблюдать, при монтаже изделия

4.1. Установку изделия должен выполнять только авторизованный поставщик услуг.

4.2. Чтобы правильно подготовить систему скрытого монтажа к установке на неё изделия, необходимо строго соблюдать размеры, указанные в техническом каталоге.

4.3. Установка систем скрытого монтажа с бачком, которые крепятся непосредственно к несущей стене, должна осуществляться только с использованием оригинальных крепежно-установочных элементов, входящих в комплект поставки каждого типа инсталляций.

4.4. Для сборки изделия необходимо использовать поставляемые или рекомендуемые боковые материалы.

4.5. Во время монтажа не рекомендуется использовать материалы, увеличивающиеся в объёме при застывании, такие как цемент, гипс и т.п.

5. Правила, которые необходимо соблюдать в процессе эксплуатации, ТО, транспортировки

5.1. Во время транспортировки и хранения продукции, необходимо принимать достаточные меры для защиты изделия от ударов, которые могут привести к сколам эмали или трещинам на самом изделии.

5.2. Во избежание попадания внутрь продукции воды и последующего замерзания и растрескивания, необходимо хранить продукцию в сухих и закрытых помещениях.

5.3. Следует оберегать сливные каналы изделий (унитазы, биде, писсуары, чаши Генуя) от попадания в них посторонних предметов, которые могут заблокировать смывной сифон (раствор, известь, тряпки, бумажные полотенца, окурки и т.п.).

5.4. Для очистки керамических поверхностей от пятен, известковых и минеральных отложений, образующихся в результате повседневной эксплуатации (жесткая водопроводная вода), необходимо регулярно использовать мягкие моющие средства, не содержащие кислоту и абразивные средства. Если уборку не производить в течение долгого времени, на керамической поверхности могут образовываться стойкие отложения.

5.5. Для очистки керамических поверхностей не используйте средства чистки с содержанием кислоты или абразивных веществ, порошковые и жесткие средства чистки (проволочные мочалки, жесткие губки и т.п.)

5.6. Не следует подвергать керамические изделия термическому шоку (не выливайте кипящую воду на поверхность керамического изделия).

6. Не гарантийные случаи

Следующие случаи не покрываются гарантийными обязательствами:

6.1. Повреждения, вызванные использованием абразивных добавок на глазурованной поверхности унитаза;

6.2. Использование для установки не оригинальных или не рекомендованных компанией VitrA деталей и узлов, не идущих в комплекте с изделием;

6.3. Дефекты, возникающие вследствие неправильной установки или использования с нарушением правил Эксплуатации, указанных в данном руководстве;

Инструкция пользователя для Системы смыва унитазов Rim-ex

- 6.4.** Любые повреждения, возникшие в процессе транспортировки или хранения изделия после его отгрузки покупателю, в результате недостаточных мер предосторожности;
- 6.5.** Неисправности, вызванные монтажом, техническим обслуживанием, ремонтом и разборкой, выполненными не в соответствии с инструкциями,
- 6.6.** Использование при установке материалов цемента, гипса и т.п. материалов, расширяющихся при застывании;
- 6.7.** Повреждения, вызванные термическим шоком (выливание кипящей воды).

Rim-ex flow regulator/Rim-ex debi kısıcıcı*
Spülstrombremse für spülrandlose WCs/Regalateur de flux Rim-ex*
Regolatore di flusso Rim-ex/Регулятор потока воды Rim-ex*

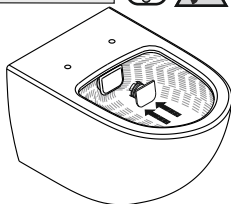
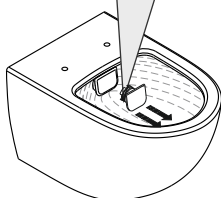
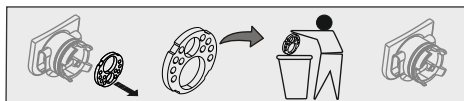
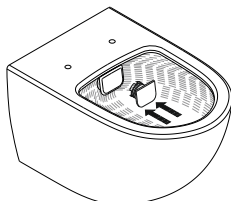
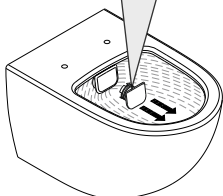
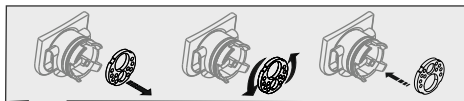
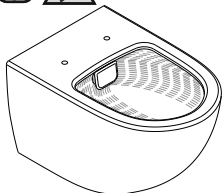

*It is not available in close coupled toilets.

Rim-ex cleaning brochure/Rim-ex temizlik broşürü
Spülrandlose wcs - reinigungshinweise /Brochure de nettoyage avec Rim-ex
Brochure di pulizia Rim-ex /Инструкция по очистке Rim-ex

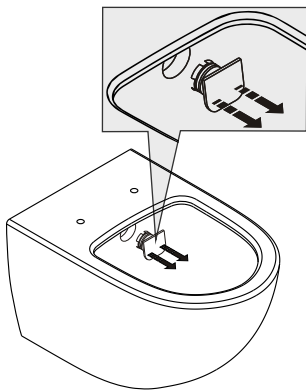

1

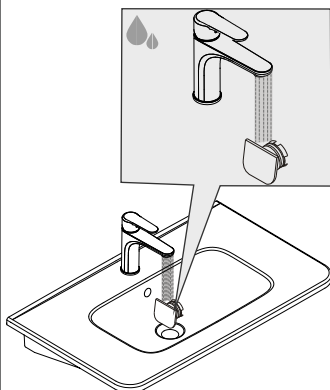

2

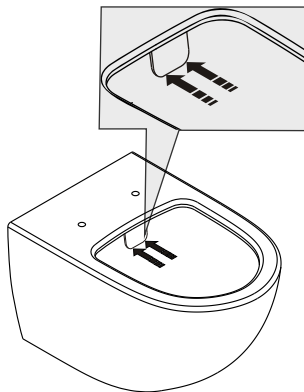

3

Bidet installation brochure/Taharet montaj broşürü
Bidet montageanleitung/Brochure de d'installation de bidet
Brochure di pulizia rim-ex /Инструкция по установке б

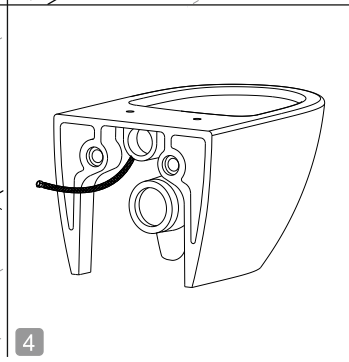
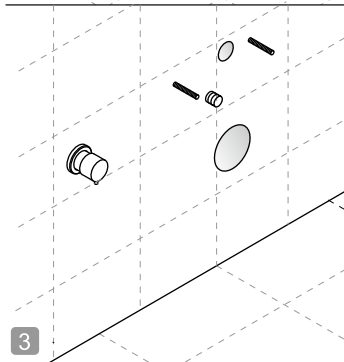
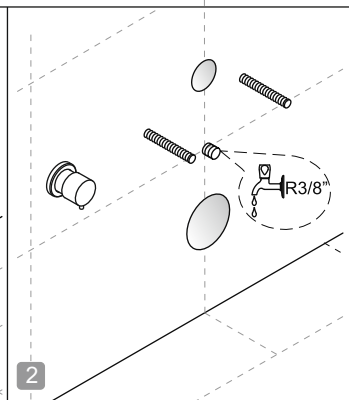
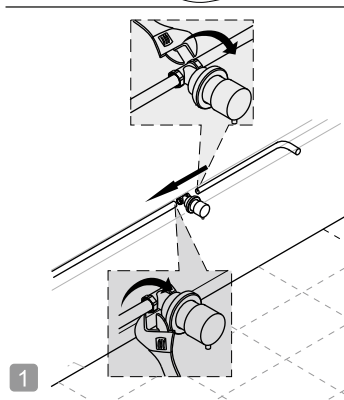
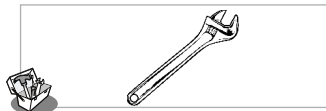
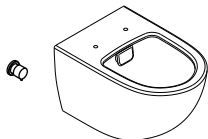

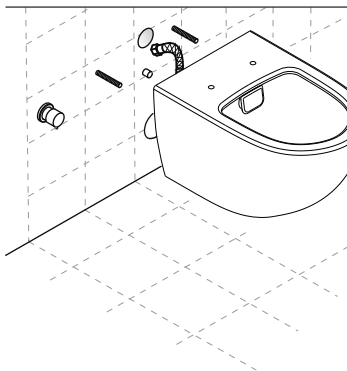

5

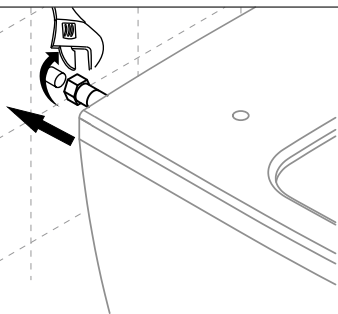

6

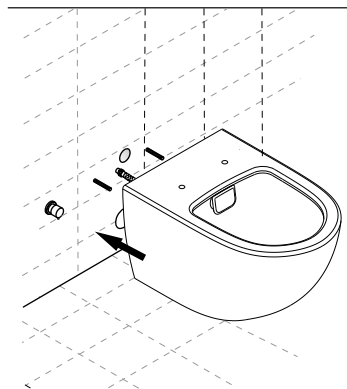

7

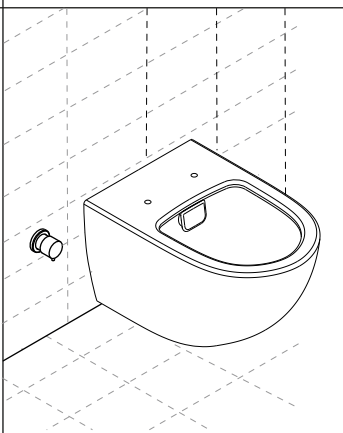

8

Bidet installation brochure/Taharet montaj broşürü
Bidet montageanleitung/Brochure de d'installation de bidet
Brochure di pulizia rim-ex /Инструкция по установке б

